

住宅用 土地

上伊那郡箕輪町

大字中箕輪松島8800-5

松島売り土地

740万円

坪単価:4.48万円

箕輪町の中心エリア 公共施設、金融機関、店舗、飲食店等徒歩圏
人気の快適生活地域 広めの敷地家庭菜園も楽しめます。

土地面積:547㎡(165.46坪)
私道負担面積:

通学区
箕輪町立箕輪中部小学校
箕輪町立箕輪中学校

伊那松島駅まで350m,生活便利エリア、広めの敷地、事業用にも適

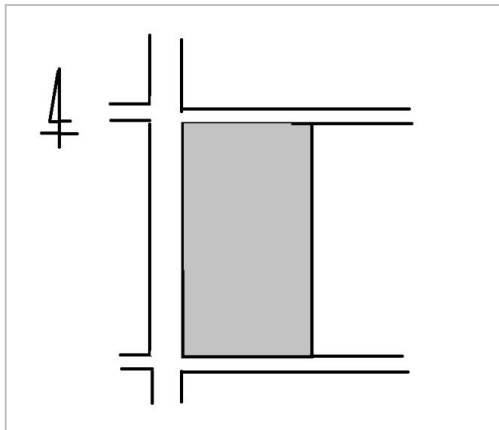

管理番号	24-0924
所在地	上伊那郡箕輪町大字中箕輪松島8800-5
区画名	松島売り土地
取引態様	一般媒介
手数料	要
地目	田
用途地域	準工業
建ぺい率	60%
容積率	200%
最適用途	住宅用土地
都市計画法	非線引区域
引渡/入居日	即可
湯権	
下水道	公共下水道
交通	電車:飯田線伊那松島駅 350m 高速道路:中央道伊北I.C. 車10分
設備	プロパンガス,上水道,下水道,電気,建築条件なし
備考	現状のまま一括譲渡希望、分割応談お問合せ下さい。農地転用要す、水道加入金13Φ10万円、下水道受益者負担金55万円



長野県知事免許(4)第5077号
(株)ファーストロケーション
TEL 0265-70-5680

FAX 0265-70-8001
URL <http://www.first-l.com/>
Mail f-l@movie.ocn.ne.jp
営業 9:00~17:00 電話対応、年中無休
休日 日・水曜日
担当 戸田富雄

〒399-4601 長野県上伊那郡箕輪町中箕輪8419-1

